

# UNIVERSE





# UNIVERSE Space Luxury

Легенда пассажирских перевозок

Длина — 11 730 мм    Количество мест — 43+1 (стандарт), 38+1 (опция)    Объем багажного отделения — 4,9 м<sup>3</sup>.



Простой и великолепный дизайн с гармонией практичности и изысканного стиля



Черная окантовка фар

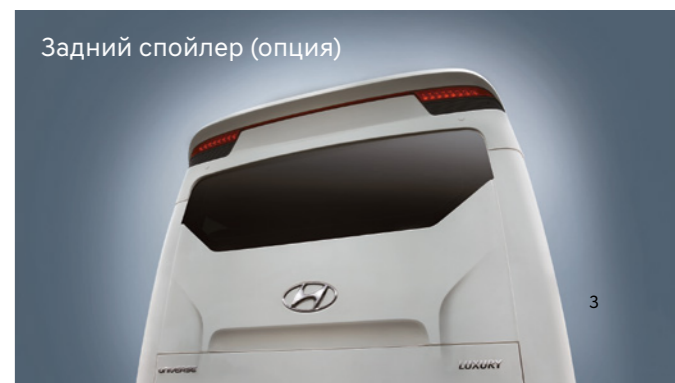

Задний спойлер (опция)



# UNIVERSE Xpress Noble

Длина — 12 030 мм    Количество мест — 43+1 (стандарт), 47+1 (опция)    Объем багажного отделения — 5,65 м³.



Изящный и изысканный Hyundai UNIVERSE Noble

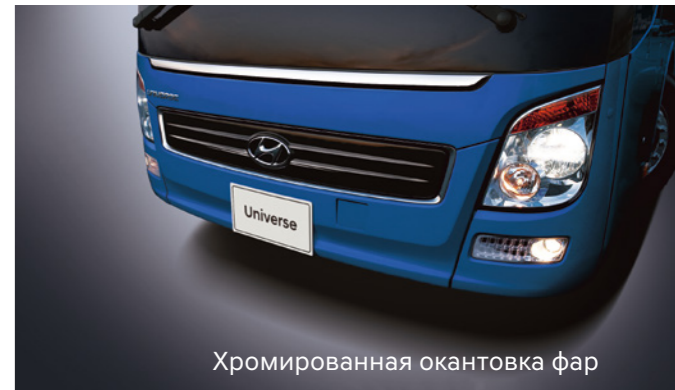

Хромированная окантовка фар

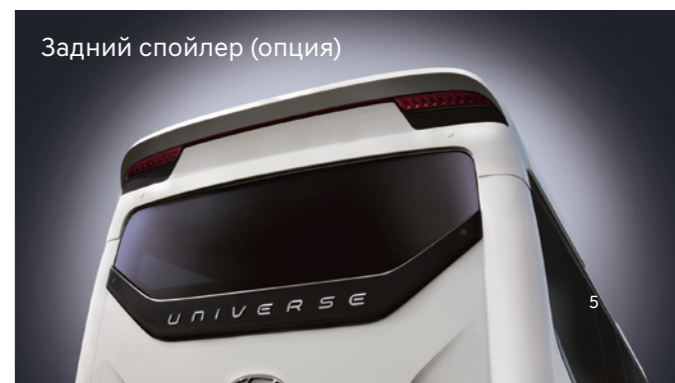

Задний спойлер (опция)



**Приборная панель «под дерево»**



1. Информативная приборная панель



2. Управление шасси



3. Управление: дверьми, освещением и отоплением



4. Управление климат-контролем



**Приборная панель «черная»**



5. Подстаканник, электростеклоподъемник (опция), электропривод зеркал



6. Отделение для хранения



7. Отделение для хранения



8. Мультимедийная система (CD+MP3+MIC)



**Мультифункциональный дисплей**

Обеспечивает водителя всей необходимой информацией о состоянии автобуса: давление масла в двигателе, давление воздуха в тормозной системе, напряжение бортовой сети и др.

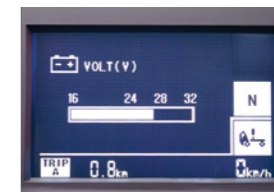

**Многофункциональное рулевое колесо**

Позволяет управлять аудиосистемой и мультифункциональным дисплеем.



**Мультифункциональные подрулевые переключатели (управление: моторным тормозом, указателями поворота, фарами и стеклоочистителями)**



**Водительское сиденье на пневматической подвеске**

1. Пневмоподвеска
2. Складной подлокотник
3. Регулируемый подголовник
4. Регулировка в продольном направлении
5. Регулировка угла наклона спинки сиденья
6. Регулировка угла наклона подушки сиденья

**Удобное вождение в абсолютном комфорте**

# Передовые технологии производства



Тип кузова: «монокок»

Кузов выполнен по технологии монокока с увеличенной на 15% жесткостью (если сравнивать с рамными предшественниками). Использование нового типа кузова позволило повысить его жесткость и безопасность, улучшить аэродинамику, а также положительно сказалось на управляемости, дав возможность снизить продольные/поперечные раскачивания и вибрации при проезде неровностей.

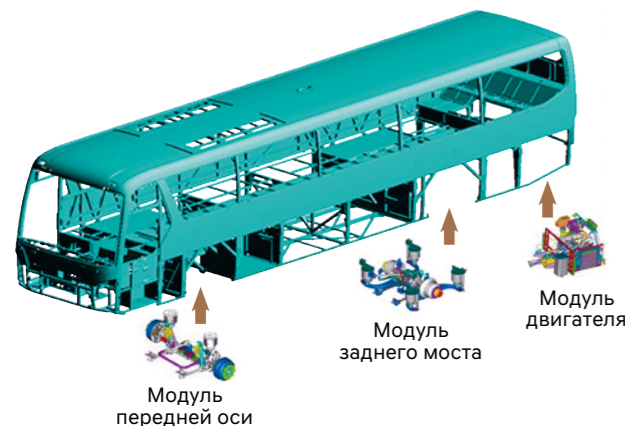

Катафорез (Защита от коррозии)

Hyundai использует катафорез для максимальной защиты всего кузова от коррозии. Такой подход к подготовке металла позволяет в несколько раз увеличить его сопротивляемость воздействию коррозии. Благодаря полному погружению обеспечивается покрытие металла равномерным тонким слоем даже в труднодоступных местах.

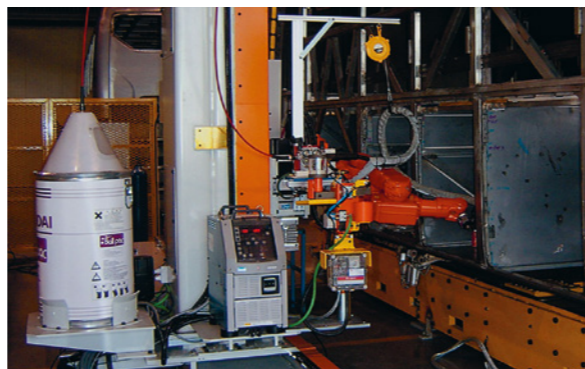
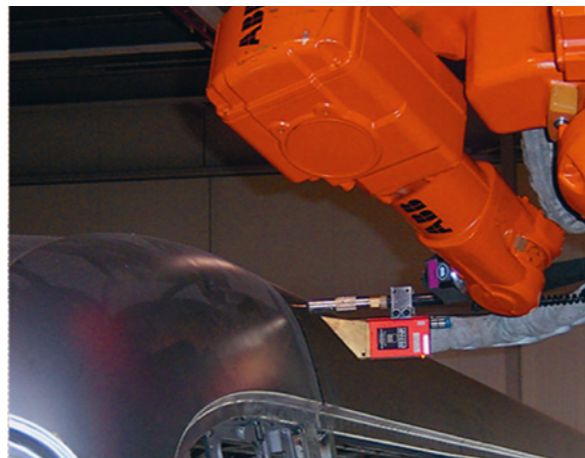
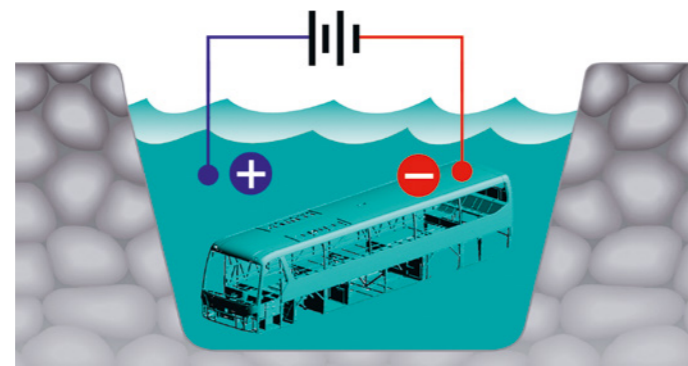

Роботизированная сварка



# Спроектирован для максимального комфорта



Водительское окно имеет двойное остекление для обеспечения хорошей шумоизоляции

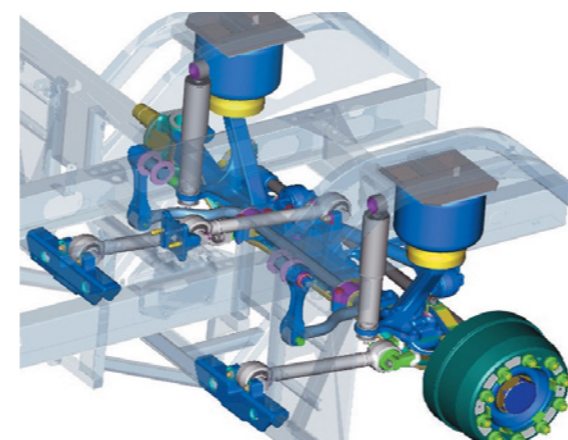

Передняя пневматическая подвеска



Электромагнитная муфта привода вентилятора (обеспечивает низкий уровень шума)

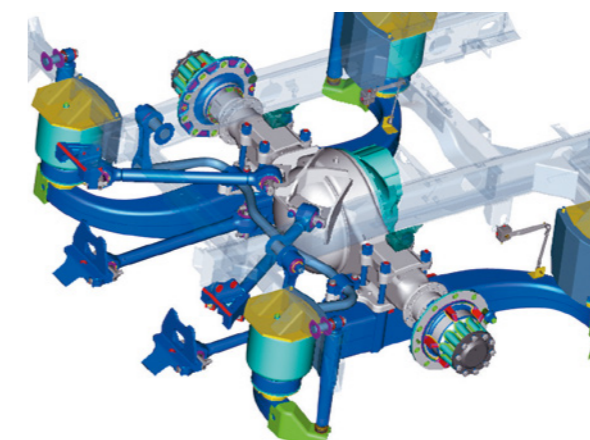

Задняя пневматическая подвеска

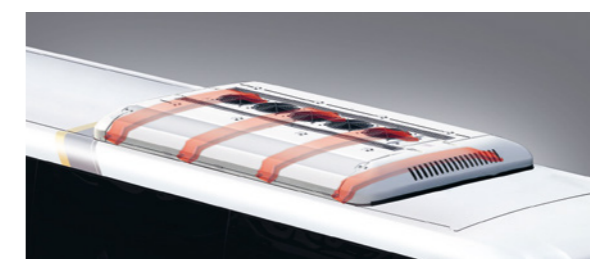

Блок кондиционера установлен на кронштейнах для снижения вибрации и шума в салоне автобуса

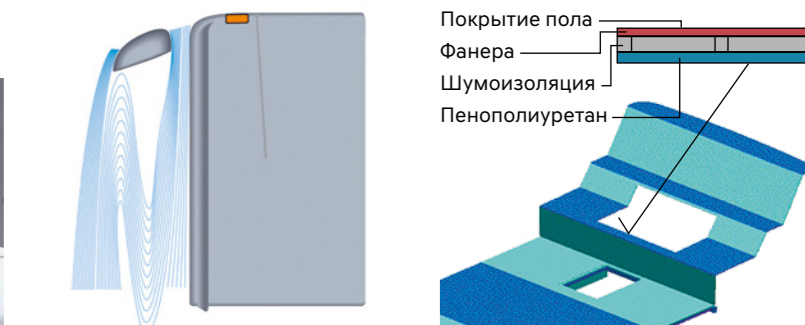

Наружные зеркала имеют низкий коэффициент сопротивления

Шумоизоляция моторного отсека

# Система вентиляции

Комфортная температура в салоне в любое время года достигается благодаря системе климат-контроля, установленной в автобусе, состоящей из систем: кондиционирования, отопления и вентиляции.



Система охлаждения



Система отопления



- Вентиляция →
- Охлаждение →
- Отопление →



Обдув лобового стекла



Электрический вентилятор (в задней части автобуса)

# Удобство обслуживания

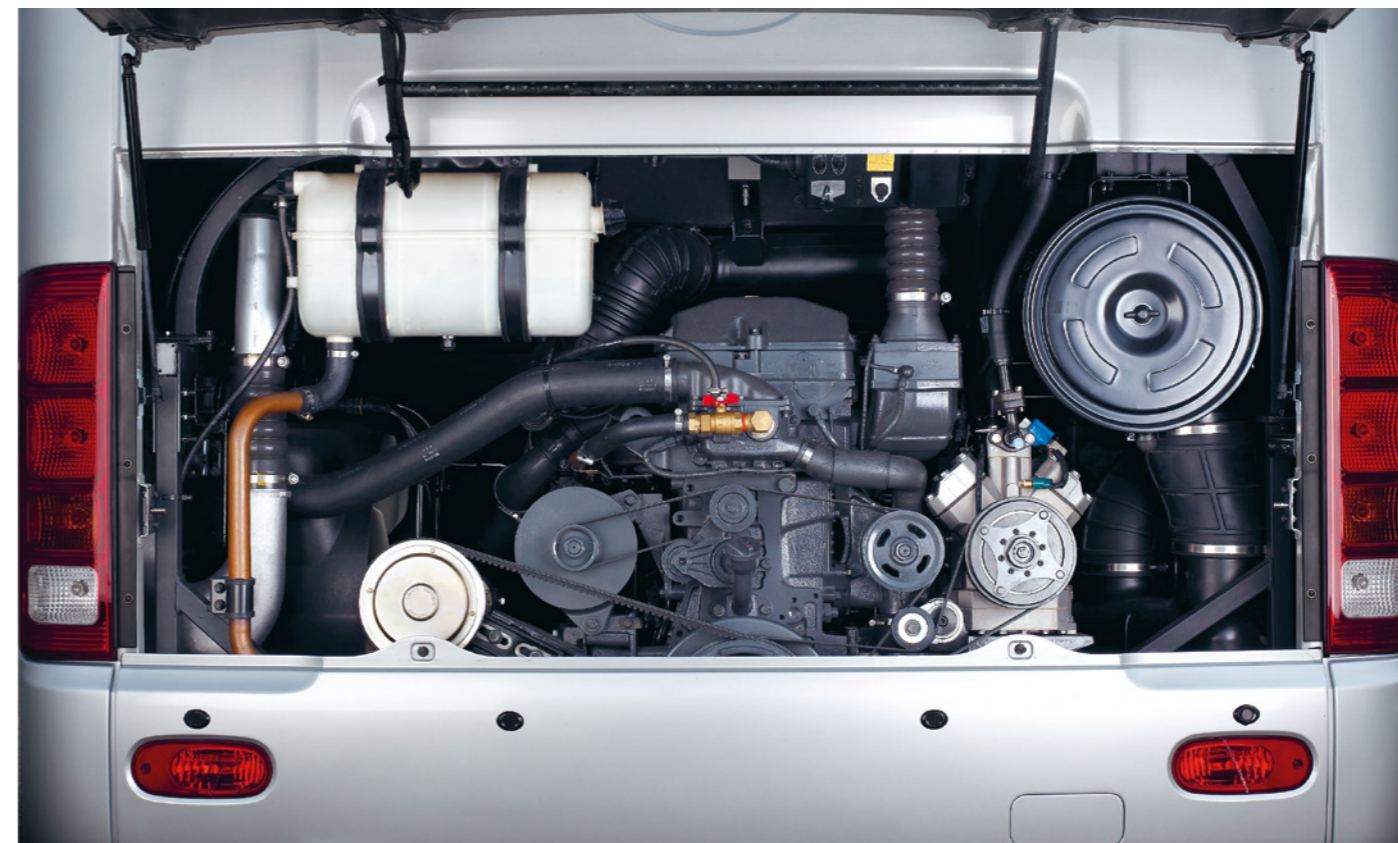

Легкий доступ к основным узлам двигателя

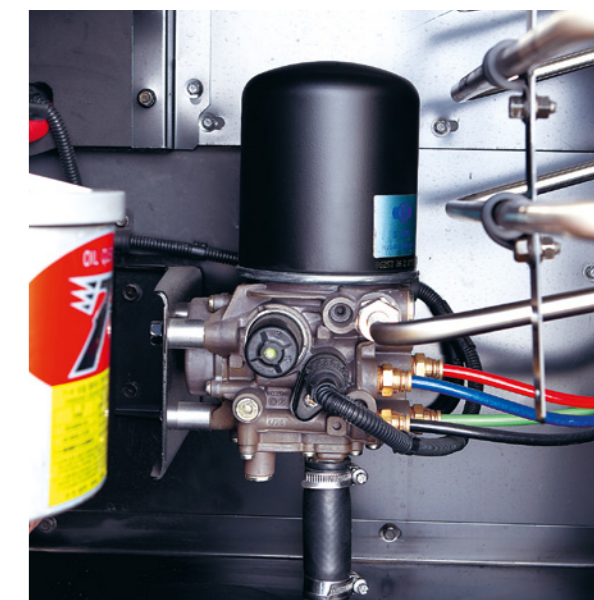

Осушитель пневматической системы (имеет удобное местоположение)



Блок предохранителей (расположен в районе передней двери)



Откидные боковые панели блока климат-контроля (облегчают обслуживание системы)



Предпусковой подогреватель двигателя

# Интерьер и пассажирские сиденья



Анатомическая спинка сидений с интегрированным подголовником, обеспечивает максимальный комфорт и удобство для пассажиров.



Складные подлокотники



Все сиденья оборудованы 2-х точечными ремнями безопасности, складными подстаканниками и карманами для хранения.

# Оборудование и опции



Задний парковочный радар (опция)



Автоматическая система смазки шасси (опция)



Передний и задний спойлеры (опция)



Опускание одной стороны автобуса для облегчения выхода/посадки пассажиров (опция)

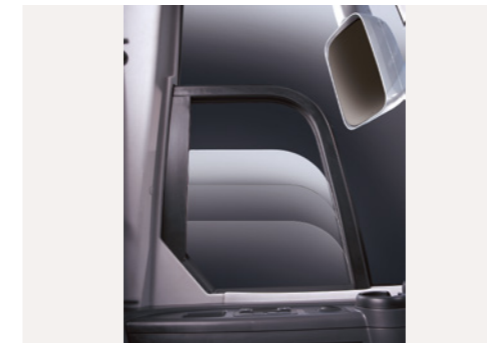

Электростеклоподъёмник со стороны водителя (опция)



Подготовка проводки под камеру заднего вида (опция)



Дисковые тормоза

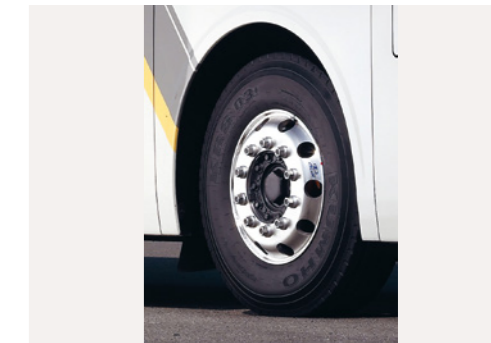

Алюминиевые колесные диски



Зеркала с электрорегулировкой и подогревом

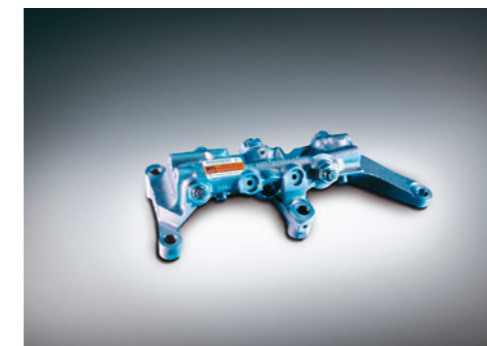

Тормоз-замедлитель (Jake Brake)

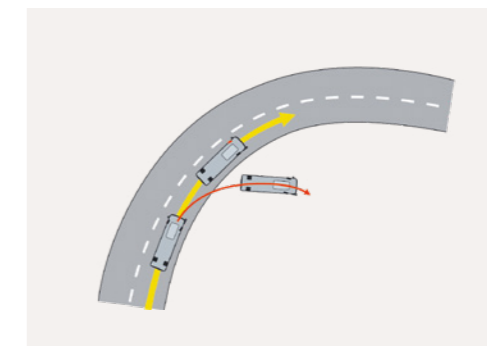

Система курсовой устойчивости (VDC)



Круиз-контроль

# UNIVERSE Space Luxury

## Технические характеристики

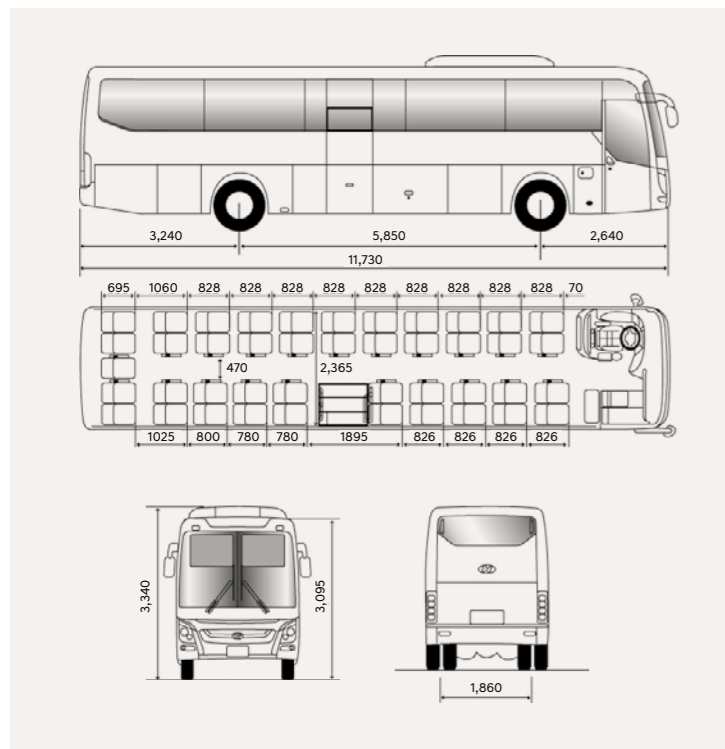

Размеры		
Количество мест	43+1 (стандарт), 38+1 (опция)	
Общие Длина x Ширина x Высота, мм	11 730 x 2 495 x 3 095 (до кондиционера 3 340)	
Колесная база, мм	5 850	
Минимальный дорожный просвет, мм	200	
Масса		
Снаряженная масса, кг	12 275	
Полная масса, кг	16 600	
Грузоподъемность, кг	4 325	
Двигатель		
Модель	D6CD (Евро 5)	
Тип	4-х тактный дизельный двигатель с турбонаддувом, водяное охлаждение, прямой впрыск	
Количество цилиндров	6 в ряд	
Объем двигателя, см <sup>3</sup>	12 742	
Мощность, л.с.	380	
Крутящий момент, Н·м	1 569	
Количество топливных фильтров	2	
Электрическая система	Аккумулятор	24 В-200 Ач
	Генератор	24 В-180 А
	Стартер	24 В-6.0 кВт
Выхлопная система		
Общая	EGR + DOC + PMC	
Трансмиссия		
Модель	T160S5	
Тип коробки передач	5-ти ступенчатая, механическая	
Шины		
Тип	Одинарные передние, двойные задние	
Шины	Передние / Задние: 11R22.5-16PR	
Управление		
Тип	Винтореечный рулевой механизм, гидравлический усилитель, регулируемая по высоте и углу наклона	
Багажное отделение		
Объем, м <sup>3</sup>	4,9	
Топливный бак		
Объем, л	420	
Рабочий тормоз		
Тип	Двухконтурный, пневматический, с ABS, с системой курсовой устойчивости VDC. Дисковые тормоза.	

# UNIVERSE Xpress Noble

## Технические характеристики

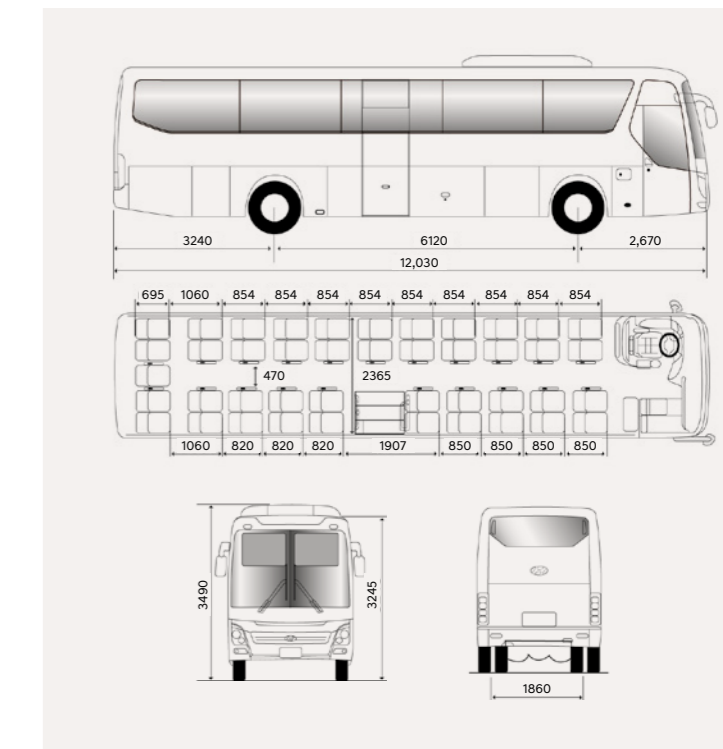

Размеры		
Количество мест	43+1 (стандарт), 47+1 (опция)	
Общие Длина x Ширина x Высота, мм	12 030 x 2 495 x 3 245 (до кондиционера 3 490)	
Колесная база, мм	6 120	
Минимальный дорожный просвет, мм	200	
Масса		
Снаряженная масса, кг	12 725	
Полная масса, кг	16 600	
Грузоподъемность, кг	3 875	
Двигатель		
Модель	D6CD	
Тип	4-х тактный дизельный двигатель с турбонаддувом, водяное охлаждение, прямой впрыск	
Количество цилиндров	6 в ряд	
Объем двигателя, см <sup>3</sup>	12 742	
Мощность, л.с.	380	
Крутящий момент, Н·м	1 569	
Количество топливных фильтров	2 шт.	
Электрическая система	Аккумулятор	24 В-200 Ач
	Генератор	24 В-180 А
	Стартер	24 В-6.0 кВт
Выхлопная система		
Общая	EGR + DOC + PMC	
Трансмиссия		
Модель	T160S5	
Тип коробки передач	5-ти ступенчатая, механическая	
Шины		
Тип	Одинарные передние, двойные задние	
Шины	Передние / Задние: 295/80R-22.5	
Управление		
Тип	Винтореечный рулевой механизм, гидравлический усилитель, регулируемая по высоте и углу наклона	
Багажное отделение		
Объем, м <sup>3</sup>	5,65	
Топливный бак		
Объем, л	420	
Рабочий тормоз		
Тип	Двухконтурный, пневматический, с ABS, с системой курсовой устойчивости VDC. Дисковые тормоза.	



## В современном мире важно уметь выбрать идеальный баланс цены и качества.

Коммерческий транспорт Hyundai — это выбор в пользу надежности без переплат. С Hyundai Вам будут доступны практически любые вариации коммерческого транспорта для Вашего бизнеса.

Коммерческий транспорт Hyundai: выбор — за Вами, надежность — за нами.

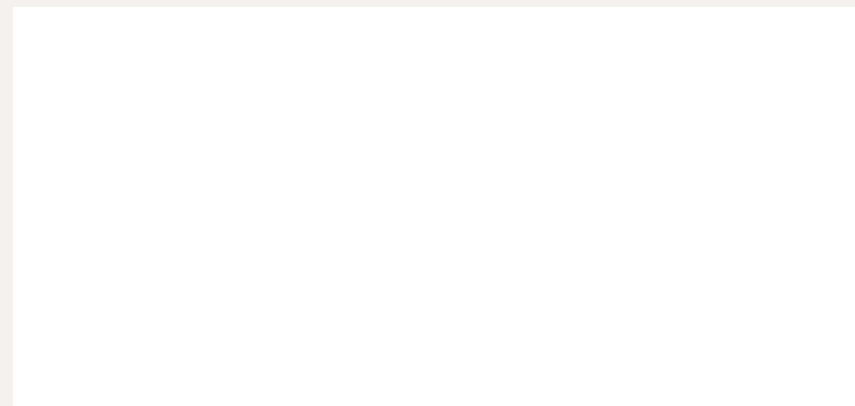

ООО «Хендэ Трак энд Бас Рус»  
Официальный дистрибьютор  
коммерческой техники HYUNDAI в России  
[www.hyundaitrucks.ru](http://www.hyundaitrucks.ru)  
[info@htbr.ru](mailto:info@htbr.ru)



Copyright © 2020 Hyundai Truck and Bus Rus. All Rights Reserved.  
Февраль 2020

**3** ГОДА  
**300 000 КМ**  
Гарантия

Данный каталог носит исключительно информационный характер и ни при каких условиях информационные материалы и любая информация, размещенная в каталоге, не является публичной офертой, определяемой положениями Статей 435 и 437 Гражданского кодекса РФ. Для получения подробной информации о наличии и стоимости указанных товаров, обращайтесь в салоны официальных дилеров. Производитель оставляет за собой право вносить изменения в свою продукцию, комплектацию и каталог без предварительного уведомления.